

Trekhaken - Attelages - Anhängervorrichtungen - Towbars



Chrysler Grand Voyager Stow 'N Go '2005-12/2007
 Chrysler Grand Voyager Stow 'N Go 01/2008- 10/2011.
 Lancia Grand Voyager Stow 'N Go 11/2011-....



GDW Ref. 1562

EEC APPROVAL N° : e6*94/20*0587*00

max ↓ kg	X	max ↓ kg			
D= _____			X 0.00981	≤	10 KN
max ↓ kg	+	max ↓ kg			
s/				=	80 Kg
Max.				=	1600 Kg

GDW nv - Hoogmolenwegel 23 - B-8790 Waregem
TEL. 32(0)56 60 42 12(L5) - FAX. 32(0)56 60 01 93
 E-Mail : gdw@gdwtowbars.com - Website : www.gdwtowbars.com



Chrysler Voyager Stow 'N Go
2005 -
Ref. 1562

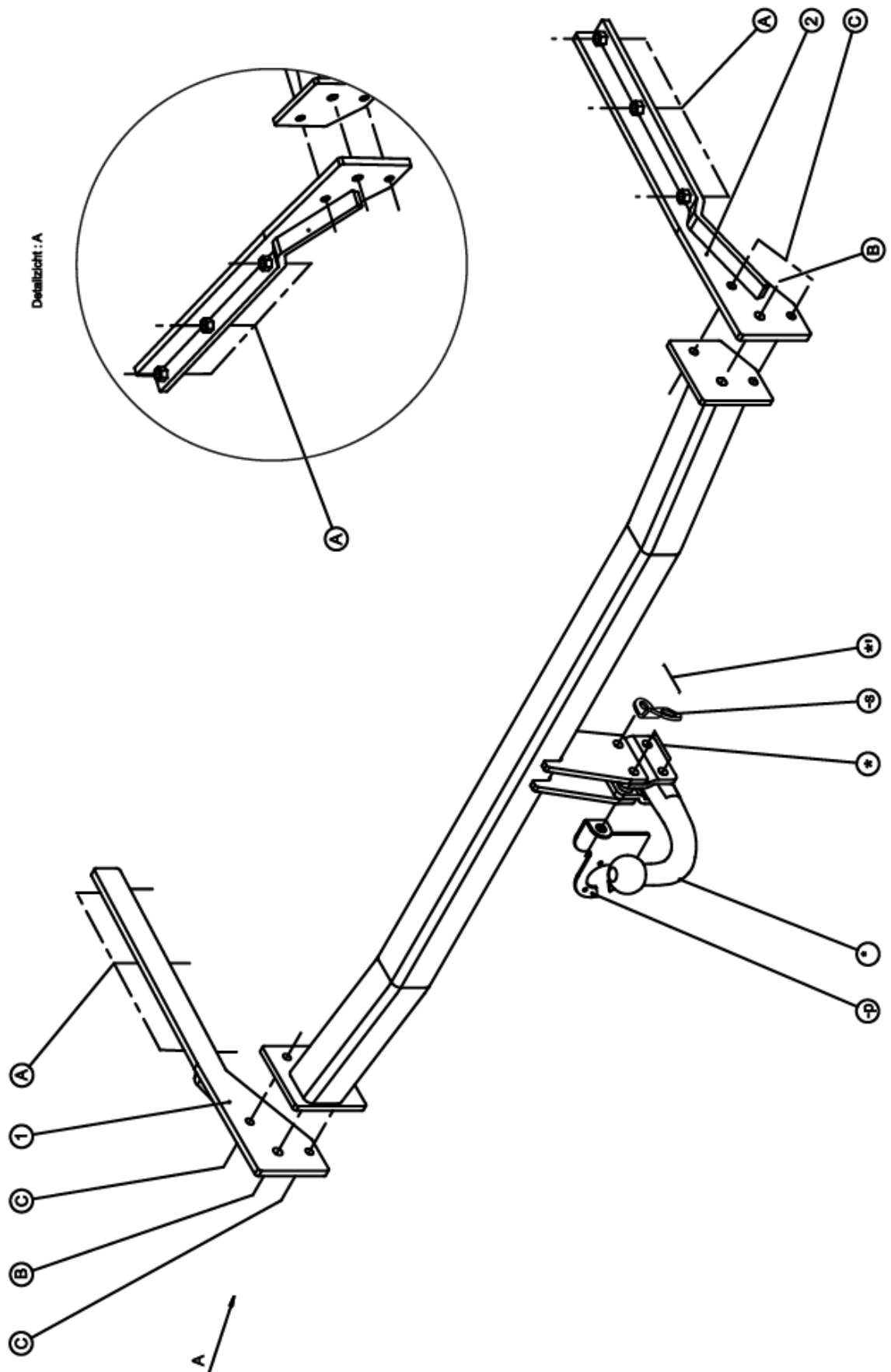









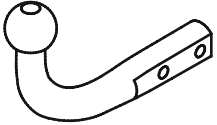
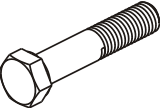
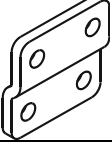
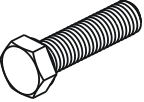

Chrysler Voyager Stow 'N Go

2005 -

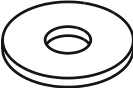
Ref. 1562

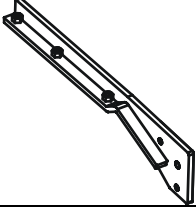
Samenstelling - Composition - Zusammenstellung

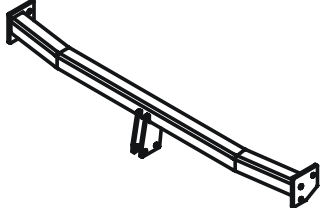
	4 x	DIN985 - M12 - 8.8	*_*'	GDW Ref. T45J006	1 x	
	4 x	DIN931 - M12x70 - 8.8	*_*'	GDW Ref. 800.008	2 x	
	10 x 2 x	DIN933 - M10x35 - 8.8 DIN933 - M12x35 - 8.8	A-C B	GDW Ref. 800.011	2 x	
	10 x 2 x	DIN128 - A10-FSt DIN128 - A12-FSt	A-C B	GDW Ref. 800.053	1 x	
	6 x	DIN7349 (ø25x10.5x4)	A	GDW Ref. P04	1 x	
	4 x	DIN934 - M10 - 8.8	C	GDW Ref. ①	1 x	
				GDW Ref. ②	1x	
				GDW Ref. 1562	1 x	

Bouten - Boulons - Bolts - Bolzen DIN 912 - DIN 931 - DIN 933 - DIN 7991
Kwaliteit 8.8

M6 ≙ 10,8Nm of 1,1kgm	M8 ≙ 25,5Nm of 2,60kgm	M10 ≙ 52,0Nm of 5,30kgm
M12 ≙ 88,3Nm of 9,0kgm	M14 ≙ 137Nm of 14,0kgm	M16 ≙ 211,0Nm of 21,5kgm

Bouten - Boulons - Bolts - Bolzen DIN 912 - DIN 931 - DIN 933 - DIN 7991
Kwaliteit 10.9

M6 ≙ 13,7Nm of 1,4kgm	M8 ≙ 35,3Nm of 3,6kgm	M10 ≙ 70,6Nm of 7,20kgm
M12 ≙ 122,6Nm of 12,5kgm	M14 ≙ 194Nm of 19,8kgm	M16 ≙ 299,2Nm of 30,5kgm



Chrysler Voyager Stow 'N Go

2005 -

Ref. 1562

Montagehandleiding

- 1) Demonteer de bumper en verwijder definitief de stootbalk. Bij de voertuigen vanaf 01/2008 moet men de uitlaat losmaken en deze laten zakken.
- 2) Breng in de vrijgekomen openingen achteraan de chassisbalk de draagarmen (1) links en (2) rechts in de chassisbalken. De punten (A) passen met de voorziene boringen in de onderzijde van de chassisbalk, breng de bouten en rondsels aan en schroef deze handvast.
- 3) Positioneer de trekhaak met de punten (B) en (C) tussen de draagarmen en breng de bouten in, schroef alles degelijk vast (zie aanhaalmomenten).
- 4) Maak onderaan de bumper een insnijding:
 - Lancia Voyager zie tekening 1.
 - Chrysler Grand Voyager vanaf 2005 tot 12/2007 zie tekening 2.
 - Chrysler Grand Voyager vanaf 01/2008 zie tekening 3.

Monteer de bumper terug op het voertuig.

- 5) Bevestig de kogelstang samen met het veiligheidssoog (-s) en de stekkerdooshouder (-p), breng de bouten in en schroef alles degelijk vast (zie aanhaalmomenten).

Demonteren van de bumper, voertuigen vanaf 2005 tot 12/2007:

- 4 plastic druknagels onderaan de bumper
- 2x3 vijsjes aan de wielkasten
- 2x1 vijsje aan de ingang van de koffer
- stekker voor achteruitrij sensoren bevindt zich aan de rechterzijde buiten het voertuig, deze losmaken
- bumper achteruit afschuiven

Demonteren van de bumper, voertuigen vanaf 01/2008:

- achterlichtunits demonteren d.m.v. 2 vijsjes en units naar achter trekken
- 2x1 plasticplug onder achterlichtunit
- 2x2 vijsjes aan ingang koffer
- 2x3 plasticpluggen aan wielkasten
- 4 plasticpluggen onderaan bumper
- stekker voor P.D.C. bevindt zich aan de rechterzijde buiten het voertuig.
- zijkanten los klikken en bumper naar achter schuiven

N.B.

Voor de maximum toegestane massa welke uw voertuig mag trekken dient u uw dealer te raadplegen.
Verwijder eventueel de bitumenlaag op de bevestigingsplaats van de trekhaak.
Opgepast bij het boren dat men geen remleiding, elektriciteitsdraden of brandstofleidingen beschadigt.



Chrysler Voyager Stow 'N Go

2005 -

Ref. 1562

Notice de montage

- 1) Démontez le pare-chocs arrière et enlevez définitivement la traverse. Pour les véhicules à partir de 01/2008 il faut détacher et descendre l' échappement.
- 2) Insérez les bras de support gauche (1) et droite (2) dans les barres du châssis par les trous apparaissant à l' arrière de la barre du châssis. Les points de fixation A correspondent aux perçages prévus au-dessous la barre du châssis. Insérez les boulons et rondelles et vissez-les à la main.
- 3) Positionnez l' attelage avec les points de fixation B et C entre les bras de support et insérez les boulons, vissez tout bien (suivez les moments de serrage).
- 4) Faites une découpe au-dessous du pare-chocs:
 - selon dessin 1 pour le Lancia Voyager
 - selon dessin 2 pour le Chrysler Grand Voyager à partir de 2005 jusqu' à 12/2007
 - selon dessin 3 pour le Chrysler Grand Voyager à partir de janvier 2008

Montez le pare-chocs de nouveau au véhicule

- 5) Montez la boule ensemble avec l' oeil de sécurité (-s) et avec le support de prise (-p), insérez les boulons et vissez tout bien (voyez les moments de serrage)

Démontage du pare-chocs, véhicules à partir de 2005 jusqu' à 12/2007:

- 4 vis de pression en plastique au-dessous du pare-chocs
- 2x3 vis au logements de roue
- 2x1 vis à l' entrée du coffre
- La prise pour le radar de recul se trouve au côté droite à l' extérieur du véhicule, détachez-la
- Glissez le pare-chocs vers l' arrière

Démontage du pare-chocs, véhicules à partir de janvier 2008:

- Démontez les feux arrière au moyen de 2 vis et tirez les feux vers l' arrière
- 2x1 bouchon en plastique au-dessous des feux arrière.
- 2x2 vis à l' entrée du coffre
- 2x3 bouchons en plastique au logements de roue
- 4 bouchons en plastique au-dessous du pare-chocs
- La prise pour le radar de recul se trouve au côté droite à l' extérieur du véhicule

Détachez les deux côtés du pare-chocs et glissez le pare-chocs vers l' arrière.

Remarque

Pour le poids de traction maximum autorisé de votre voiture, consulter votre concessionnaire.
Enlever la couche de bitume ou d' anti-tremblement qui recouvre éventuellement les points de fixation.
Veiller en percant à ne pas endommager les conduites de frein et de carburant



Chrysler Voyager Stow 'N Go

2005 -

Ref. 1562

- 1) Stoßstange abmontieren und Stoßbalken endgültig entfernen. Bei Fahrzeugen ab Januar 2008 zuerst den Auspuff am Fahrzeug lösen und sinken lassen.
- 2) Beide Halter links (1) und rechts (2) über die entstandenen Öffnungen hinten am Chassisbalken in die Chassisbalken einschieben. Die Befestigungspunkte A passen zu den vorgebohrten Löchern in der unteren Seite des Chassisbalken. Bolzen und Ritzel einbringen und diese handfest anschrauben.
- 3) Die Kupplung mit den Befestigungspunkten B und C zwischen beiden Halter anbringen und Bolzen einbringen, alles gemäß der Drehmomentenvorgabe gediegen anschrauben.
- 4) Unten an der Stoßstange ein Ausschnitt machen
 - entsprechend Bild 1 für den Lancia Voyager
 - entsprechend Bild 2 für den Chrysler Grand Voyager ab 2005 bis zum 12. 2007
 - entsprechend Bild 3 für den Chrysler Grand Voyager ab 01.2008 –Stoßstange wieder an das Fahrzeug montieren
- 6) Kugelstange zusammen mit Sicherungsöse (-s) und Steckdosenhalter (-p) befestigen, Bolzen eindrehen und alles gediegen anschrauben (Siehe Drehmomentenvorgabe)

Abmontieren der Stoßstange, Fahrzeuge ab 2005 bis zum 12.2007:

- 4x Drucknagel aus Kunststoff unten an der Stoßstange
- 2x3 Schrauben an den Radkasten
- 2x1 Schraube am Eingang des Kofferraums
- Steckdose für Parksensoren befindet sich an der rechten Seite außerhalb des Fahrzeugs
- Stoßstange nach hinten schieben

Abmontieren der Stoßstange, Fahrzeuge ab Januar 2008-:

- Hinterlichten abmontieren mittels 2 Schrauben und die Hinterlichten nach hinten schieben
- 2x1 Plastikhülse unten Hinterlichten
- 2x2 Schrauben am Eingang des Kofferraums
- 2x3 Plastikhülse an den Radkasten
- 4 Plastikhülsen unten an der Stoßstange
- Steckdose für Parksensoren befindet sich an der rechten Seite außerhalb des Fahrzeugs
- Beiden Seiten der Stoßstange abklicken und Stoßstange nach hinten schieben

Note

Please consult your cardealer or owners manual for the maximal permissible towing mass.
Remove any bitumen coating on the fastening position for the tow bar.
When drilling, be careful not to damage any brake lines, electrical wiring or fuel lines.



Chrysler Voyager Stow 'N Go

2005 -

Ref. 1562

Mounting instructions

- 1) Remove the rear bumper and remove permanently the buffer beam. For vehicles as from January 2008 the exhaust pipe has to be loosened and lowered.
- 2) Insert the supporting arms to the left (1) and to the right (2) through the holes that appear in the chassis bars. The fixing points A correspond to the pre-drilled holes in the underside of the chassis bar, insert the bolts and nuts and fasten them by using a hand-held screw driver.
- 3) Position the tow bar with fixing points B and C between both supporting arms and insert the bolts; fasten everything well according to the specified turning moments.
- 4) Make a cut out underneath the bumper:
 - according to drawing 1 for Lancia Voyager
 - according to drawing 2 for Chrysler Grand Voyager as from 2005 till December 2007
 - according to drawing 3 for Chrysler Grand Voyager as from January 2008-Mount the bumper back on the vehicle
- 5) Mount the ball together with the safety bracket (-s) and the socket holder (-p), insert the bolts and fasten everything well according to the turning moments.

Removal of the rear bumper, vehicles as from 2500 till December 2007

- 4 plastic pressure screws underneath the bumper
- 2x3 screws on the wheel housings
- 2x1 screw at the entrance of the vehicle's trunk
- socket for the PDC is to be found at the right side outside the vehicle
- slide the bumper backwards

Removal of the rear bumper, vehicles as from January 2008-

- Demount rear light units by means of 2 screws and pull the units behind
- 2x1 plastic plug under rear light unit
- 2x2 screws at the entrance of the vehicle's trunk
- 2x3 plastic plugs on the wheel housings
- 4 plastic plugs underneath the bumper
- Socket for PDC is to be found on the right side outside the vehicle
- Loosen both sides of the bumper and slide the bumper backwards

Hinweise

Die maximale Anhängelast ihres Fahrzeuges können Sie im Fahrzeugschein oder im Benutzerhandbuch nachlesen.
Im Bereich der Anlageflächen muss der Unterbodenschutz und das Antiröhmmaterial entfernt werden.
Vor dem Bohren prüfen, dass dort eventuell keine Leitungen beschädigt werden können.



Chrysler Voyager Stow 'N Go
2005 -
Ref. 1562

Fig. 1

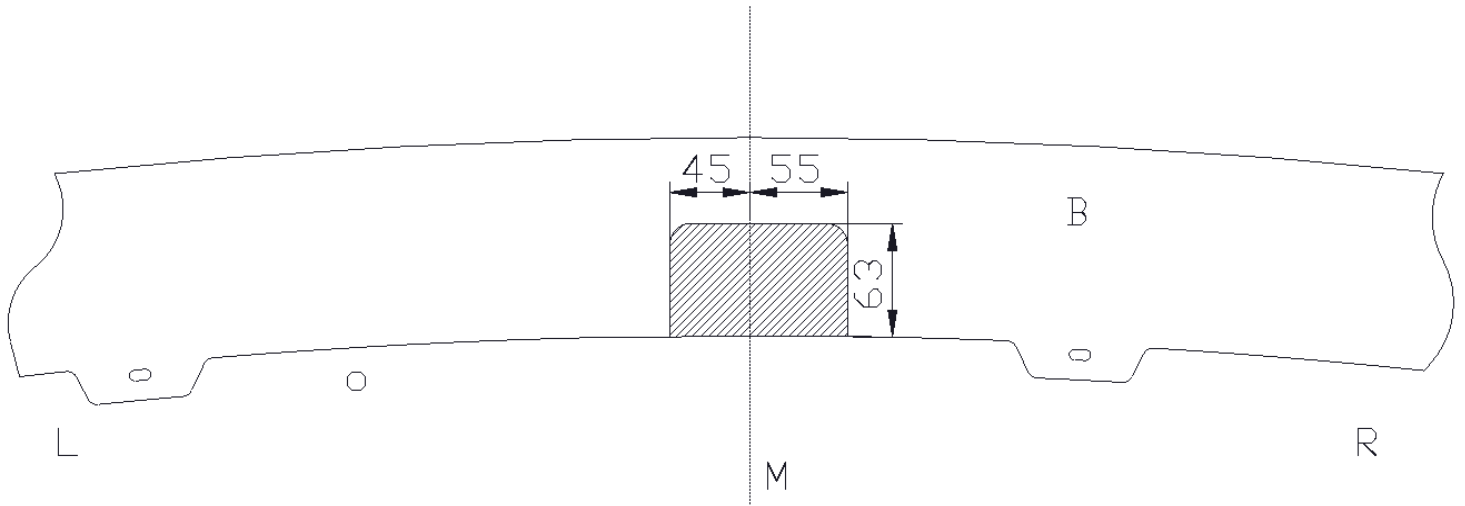



Chrysler Voyager Stow 'N Go
2005 -
Ref. 1562

Fig. 2

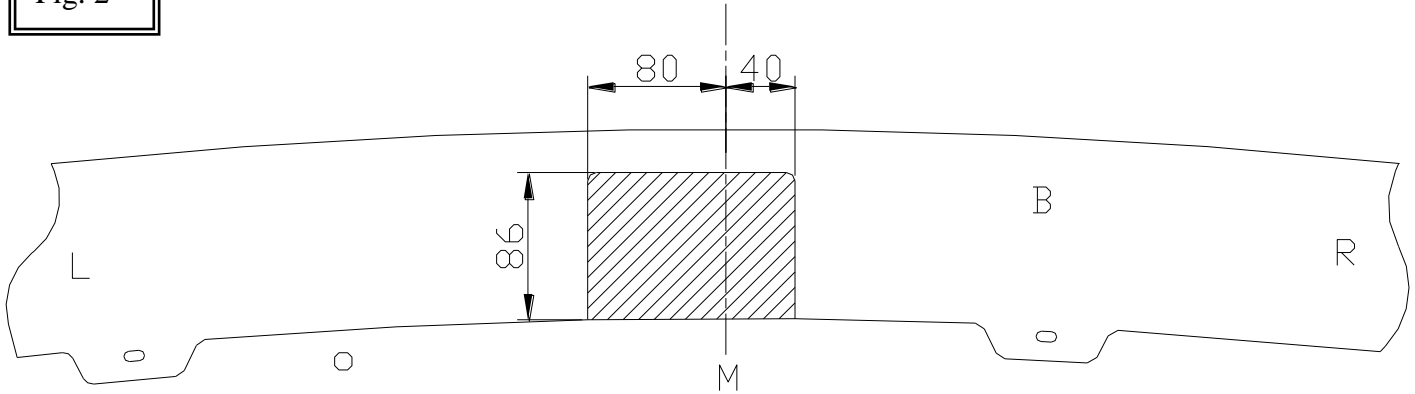
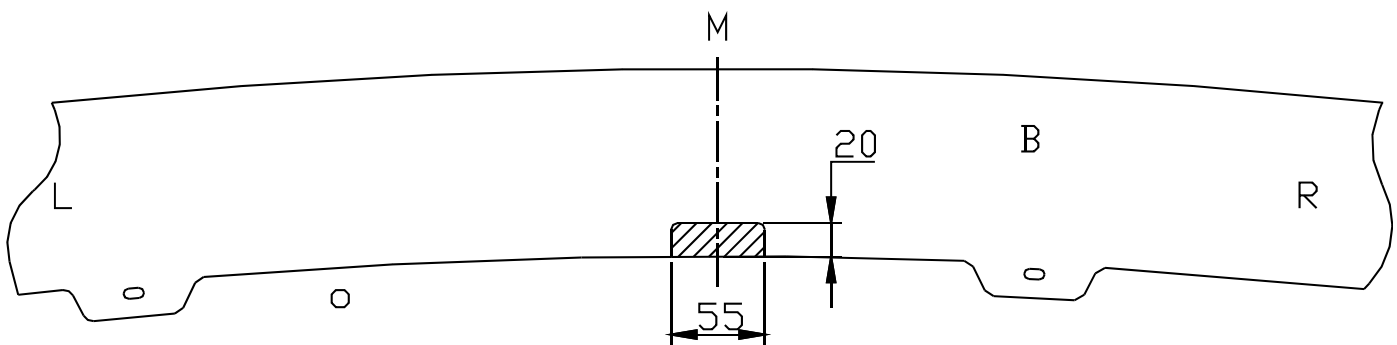

Fig. 3



Uitsnijding bumper : het gearceerde gebied moet weggesneden worden
"B" = de bumper
"O" = de onderrand van de bumper
"M" = het midden van de bumper

Découpe pare-chocs : la zone hachurée doit être découpée
"B" = le pare-chocs
"O" = le bord inférieur du pare-chocs
"M" = le milieu du pare-chocs

Ausschnitt Stoßstange : das schraffierte Gebiet muß weggeschnitten werden
"B" = Stoßstange
"O" = Unterrand Stoßstange
"M" = die Mitte von der Stoßstange

Excision bumper : the hatched area has to be cut away
"B" = the bumper
"O" = the lower rim of the bumper
"M" = the middle of the bumper



Chrysler Voyager Stow 'N Go

2005 -

Ref. 1562

BELANGRIJKE RAADGEVINGEN :

IN HET VOERTUIG BEWAREN

Montage :

- Voor aanvang van de montage dient de trekhaak gecontroleerd te worden op transport schade.
- Raadpleeg aandachtig de montagehandleiding. Alle instructies dienen gevolgd te worden.
- Voor de montage moet de trekhaak eerst op het voertuig gepresenteerd worden.
- Bij het boren van gaten, controleren dat aanwezige bekabelingen niet beschadigd kunnen worden. Verwijder antitreun of bitumenlaag. Geboorde gaten en carrosserie onderdelen met corrosiewerende verf behandelen.
- Als het voertuig geen standaard bumpers heeft (speciale serie, sportuitvoeringen, Tuning parts ...), dient de uitsparingsmal gecontroleerd te worden. Neem bij twijfel contact op met GDW.

Garantie :

- De aangegeven Max. trekmassa, "D" en "S" waarde mogen niet overschreden worden.
- Na 1.000.km gebruik en ten minste 1 keer per jaar hoeft de trekhaak gecontroleerd te worden :
 - o Alle boutverbindingen controleren en bij spannen als nodig.
 - o Beschadiging aan de verf herstellen.
 - o Als de trekhaak door een externe belasting geraakt wordt moet deze vervangen worden.
 - o De interne delen van het afneembaar systeem moeten ingevet worden.

Gebruik :

- **Indien trekhaak kogel de kentekenplaat of het mistlicht geheel of gedeeltelijk bedekt moet deze bij niet gebruik verwijderd worden.**

RECOMMANDATIONS IMPORTANTES :

A CONSERVER DANS LE VEHICULE

Montage :

- S'assurer que l'attelage n'ait pas été endommagé durant le transport. Vérifier la référence.
- Consulter attentivement la notice de pose et suivre à la lettre les instructions de montage de l'attelage.
- Présenter l'attelage sous le véhicule avant d'effectuer le montage.
- Si des forages sont nécessaires, s'assurer de l'absence de câbles électriques, de freinage ou autres. Enlever les restes de forage et traiter les tôles ou tubes forés avec un produit anti-corrosif.
- Si le véhicule est équipé de pare-chocs non standards (séries spéciales, kits sport, tuning ...), il est impératif de consulter le service technique de GDW avant de procéder au montage.

Garantie :

- Respecter la masse tractable du véhicule ainsi que les valeurs « D » et « S » précisées dans la notice.
- L'attelage doit être contrôlé après les premiers 1.000 km d'utilisation et ensuite au moins une fois par an :
 - o Contrôler toute la visserie et resserrer si nécessaire
 - o Réparer les dommages qu'aurait subis la peinture
 - o Remplacer les pièces qui auraient été endommagées suite à un accident ou une collision
 - o Graisser les parties intérieures des attelages escamotables

Utilisation :

- **Si la rotule ou la boule est positionnée devant la plaque d'immatriculation ou le feu de brouillard, il est OBLIGATOIRE de la retirer quand elle n'est pas utilisée !**



Chrysler Voyager Stow 'N Go

2005 -

Ref. 1562

GENERAL INSTRUCTIONS:

MUST BE KEPT IN THE VEHICLE

Fitting :

- Make sure that the tow bar has not been damaged during transport and it is the right reference for the vehicle.
- Read the fitting instruction before starting and follow them very precisely during the fitting.
- Present the tow bar under the car first to check if all points are right.
- If holes have to be drilled, check that no wires can be damaged, remove all soundproofing material, clean and protect the drilled holes with an anticorrosive product.
- If the vehicle is equipped with special bumpers (sport or tuning parts...) first contact the technical service of GDW to be sure that the tow bar can be fitted.

Guarantee :

- The indicated towing weight, "D" and "S" values may not be exceeded
- The tow bar has to be checked after 1.000 km and every year :
 - o All bolts should be checked and retightened if necessary
 - o Repair any damage to the paint finish
 - o Replace any damaged components
 - o Parts of the detachable tow bars must be kept well greased.

Use :

- **If the towing ball covers the number plate or the fog light, it must always be removed when no trailer is used.**

WICHTIGE RATSCHLÄGE :

IM FAHRZEUG BEWAHREN

Montage :

- Vor Anfang der Montage muss die Anhängerkupplung auf Transportschäden kontrolliert werden.
- Aufmerksam die Anbauanleitung zu Rate ziehen. Alle Anweisungen sollen beachtet werden.
- Erst die Anhängerkupplung und das Fahrzeug vergleichen, danach montieren.
- Vor dem Bohren der Löcher prüfen, ob anwesende Kabel nicht beschädigt werden können. Dröhnschutz und Unterbodenschutz entfernen. Gebohrte Löcher und Karrosserieunterteile mit einer korrosionsfesten Farbe behandeln.
- Falls das Fahrzeug keine Standardstoßstangen hat (spezielle Serie, Sportausführungen, Tuning ...), muss die Aussparung nachprüft werden. Im Zweifelsfall, GDW kontaktieren.

Garantie :

- Die angegebene max. Anhängelast, "D" und "S" Wert, darf nicht überschritten werden.
- Nach 1.000 Km gebrauch und wenigstens 1 mal pro Jahr muss die Anhängerkupplung nachgeprüft werden :
 - o Alle Bolzenverbindungen nachprüfen und nachziehen, falls nötig.
 - o Beschädigung an der Farbe wiederherstellen.
 - o Falls die Anhängerkupplung durch eine extreme Belastung beschädigt wurde, muss diese ersetzt werden.
 - o Das innere Teil vom abnehmbaren System einfetten.

Gebrauch :

- **Falls die Kugel von der Anhängerkupplung das Kennzeichen oder den Nebelscheinwerfer ganz oder zum Teil verdeckt, muss diese bei Nichtgebrauch entfernt werden.**

De tussenruimte conform supplement VII, afbeelding 30 van de richtlijn 94/20/EG moet in acht worden genomen.

La zone de dégagement doit être garantie conformément à l'annexe VII, illustration 30 de la directive 94/20/CE.

The clearance specified in appendix VII, diagram 30 of guideline 94/20/EG must be guaranteed.

Der Freiraum nach Anhang VII, Abbildung 30 der Richtlinie 94/20/EG ist zu gewährleisten.

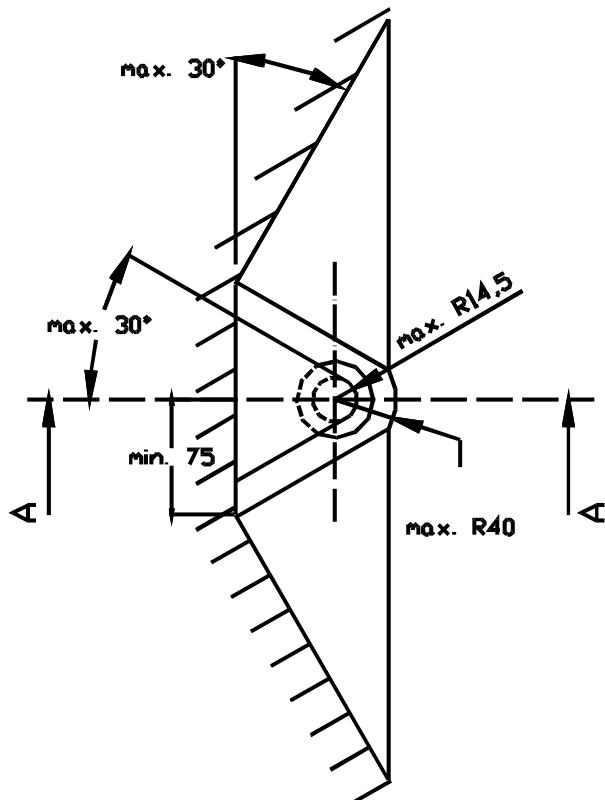
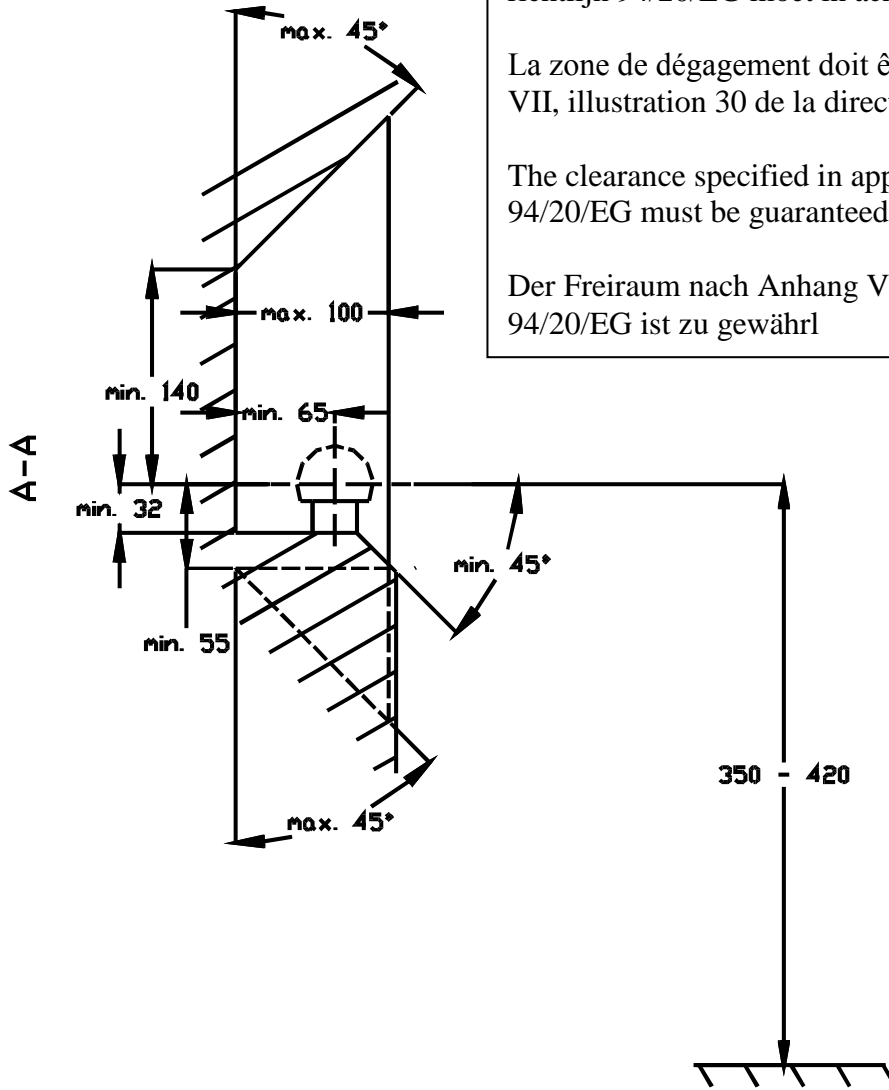

Bij toelaatbaar totaal gewicht van het voertuig
Pour poids total en charge autorisé du véhicule
At laden weight of the vehicle
Bei zulässigem Gesamtgewicht des Fahrzeuges